

IMPERIAL
COMPRESSORS

Мобильные электрические
компрессоры серии
PowerAir AC-EM

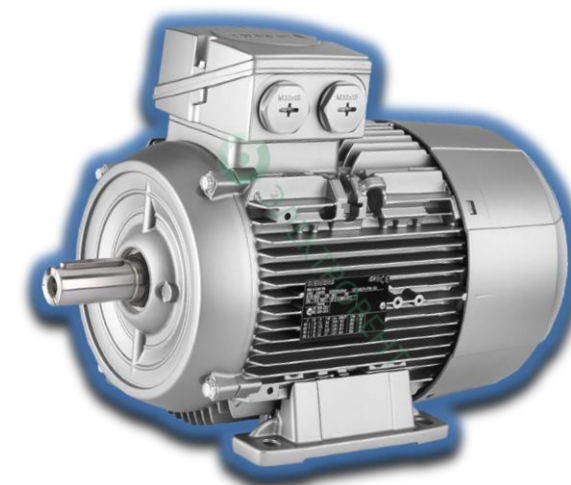

ООО «Империал Индастрис»

Адрес: Россия, г. Санкт-Петербург,

ул. Большая Конюшенная 4-6-8

Телефон: 8-800-250-66-56

Email: info@imperial-industries.com

Website: www.imperial-industries.com



ВЫСОКАЯ ПРОИЗВОДИТЕЛЬНОСТЬ, ПРОСТОТА ОБСЛУЖИВАНИЯ С ЭЛЕКТРИЧЕСКИМ ПРИВОДОМ

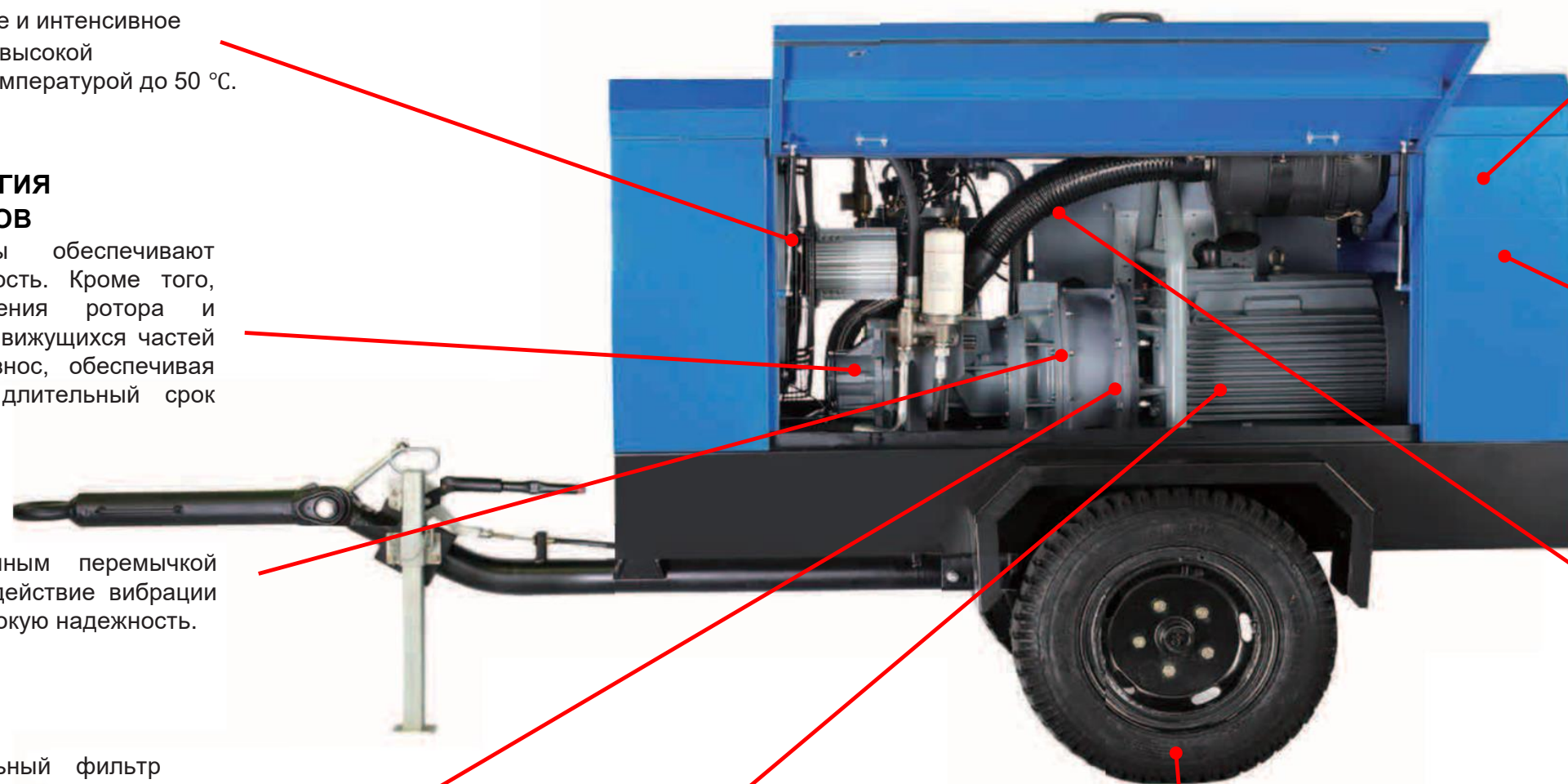

БОЛЬШАЯ ОХЛАЖДАЮЩАЯ ПОВЕРХНОСТЬ

Обеспечивает оптимальное и интенсивное использование в условиях высокой температуры, с рабочей температурой до 50 °С.

НОВЕЙШАЯ ТЕХНОЛОГИЯ ВИНТОВЫХ ЭЛЕМЕНТОВ

Асимметричные роторы обеспечивают повышенную эффективность. Кроме того, низкая частота вращения ротора и небольшое количество движущихся частей сводят к минимуму износ, обеспечивая надежную работу и длительный срок службы.

ЭЛАСТИЧНАЯ МУФТА

Муфта KTR с эластичным переключателем эффективно снижает воздействие вибрации и обеспечивает более высокую надежность.

ОПЦИИ

Воздушный предварительный фильтр для тяжелых условий эксплуатации
Холодный запуск (при минимальной температуре до -20°C)

НАДЕЖНЫЙ ЗУБЧАТЫЙ ПРИВОД

Обеспечивая высокую эффективность передачи. Также сводятся к минимуму любые проблемы, связанные с несоосностью осей.

МОЩНЫЙ ДВИГАТЕЛЬ

Двигатель соответствует стандарту IEC и имеет класс защиты IP54, что делает его пригодным для работы в условиях высокой запыленности и в режиме нон-стоп.

ЛЕГКО ТРАНСПОРТИРУЕТСЯ

Прочная конструкция ходовой части с амортизатором обеспечивает легкую и безопасную транспортировку.

ИНТЕЛЛЕКТУАЛЬНАЯ СИСТЕМА УПРАВЛЕНИЯ

Контроллеры CS6000 оснащены жидкокристаллическим дисплеем, хорошей стабильностью и обеспечивают полный контроль над машиной; расширенный выбор языков.

ОБЪЕДИНЕННЫЙ КОНТРОЛЬ

Благодаря контроллеру CS6000 заказчики могут легко распараллеливать от двух до шести компрессоров для гармоничной совместной работы. Это обеспечивает значительно большую производительность и сводит к минимуму эффект перепада давления.

ЧИСТЫЙ ВСАСЫВАЕМЫЙ ВОЗДУХ

Высокоэффективный двухступенчатый фильтр для забора воздуха предотвращает попадание частиц пыли и грязи в компрессор.

Индикатор обслуживания на фильтре сообщает вам, когда он нуждается в замене.

ДРУГИЕ ПРЕИМУЩЕСТВА

Пуск по схеме Star delta обеспечивает меньший ток, подключение кабеля к шине обеспечивает высокую надежность
Низкий уровень шума
Экологически чистая энергия, без выбросов

Технические характеристики

Модель компрессора	AC-EM 7bar/10m3	AC-EM 7bar/13m3	AC-EM 13bar/12m3	AC-EM 10bar/13m3	AC-EM 13bar/13.5m3	AC-EM 10bar/16.5m3	AC-EM 7bar/20.3m3	AC-EM 8bar/23m3	AC-EM 10bar/21m3	AC-EM 14bar/16.5m3	AC-EM 16bar/15m3	AC-EM 17bar/17m3	AC-EM 10bar/25m3	AC-EM 14bar/21m3	AC-EM 8.5bar/28m3	AC-EM 10bar/28m3	AC-EM 14bar/23.8m3	AC-EM 21bar/26m3	AC-EM 17bar/27m3	AC-EM 21bar/29m3	AC-EM 25bar/26m3	AC-EM 25bar/29m3
Рабочее давление, бар(psi)	7 (100)	7 (100)	13 (190)	10 (145)	13 (190)	10 (145)	7 (100)	8 (115)	10 (145)	14 (205)	16 (230)	17 (245)	10 (145)	14 (205)	8.5 (125)	10 (145)	14 (205)	21(305)	17 (245)	21(305)	25(360)	25 (360)
Объем воздуха, л/с/cfm м3/мин	167 350 10	217 460 13	200 425 12	217 460 13	225 480 13.5	275 580 16.5	338 715 20.3	383 810 23	350 740 21	275 580 16.5	250 530 15	283 600 17	417 885 25	350 740 21	467 1000 28	467 1000 28	397 840 23.8	433 920 26	450 955 27	483 1025 29	433 920 26	483 1025 29
Уровень шума (на расстоянии 7м, dBA)	73±3	73±3	73±3	73±3	83±3	83±3	83±3	83±3	83±3	83±3	83±3	68±3	68±3	68±3	68±3	68±3	68±3	70±3	70±3	70±3	70±3	70±3
Объем масляного бака, л	20	28	28	28	55	55	55	55	55	55	55	61	65	65	65	65	65	85	85	85	85	85
Выходной вентиль, кол-во x размер	1×G1 1/2 1×G3/4	1×G2 1×G3/4	1×G1 1/2 1×G3/4	1×G2 1×G3/4	1×G2 1×G3/4	1×G2 1×G3/4	1×G2 1×G3/4	1×G2 1×G3/4	1×G2 1×G3/4	1×G2 1×G3/4	1×G2 1×G3/4	1×G2 1×G3/4	1×G2 1×G3/4	1×G2 1×G3/4	1×G2 1×G3/4	1×G2 1×G3/4	1×G2 1×G3/4	1×G2 1×G3/4	1×G2 1×G3/4	1×G2 1×G3/4	1×G2 1×G3/4	1×G2 1×G3/4
Мощность эл. двигателя, kw	55	75	90	90	110	110	110	132	132	132	132	160	160	160	160	180	180	200	200	250	250	280
Кэф. Обслуживания	1,15	1,15	1,15	1,15	1,15	1,15	1,15	1,15	1,15	1,15	1,15	1,15	1,15	1,15	1,15	1,15	1,15	1,15	1,15	1,15	1,15	1,15
Напряжение, v	380V/50HZ	380V/50HZ	380V/50HZ	380V/50HZ	380V/50HZ	380V/50HZ	380V/50HZ	380V/50HZ	380V/50HZ	380V/50HZ	380V/50HZ	380V/50HZ	380V/50HZ	380V/50HZ	380V/50HZ	380V/50HZ	380V/50HZ	380V/50HZ	380V/50HZ	380V/50HZ	380V/50HZ	380V/50HZ
Обороты двигателя, rpm	2970	2970	2970	2970	2970	2970	2970	2970	2970	2970	2970	2980	1480	1480	1480	1480	1480	1480	1480	2980	2980	2980
Способ запуска	Star delta	Star delta	Star delta	Star delta	Star delta	Star delta	Star delta	Star delta	Star delta	Star delta	Star delta	Star delta	Star delta	Star delta	Star delta	Star delta	Star delta	Star delta	Star delta	Star delta	Star delta	Star delta
Класс защиты двигателя	IP54/F	IP54/F	IP54/F	IP54/F	IP54/F	IP54/F	IP54/F	IP54/F	IP54/F	IP54/F	IP54/F	IP54/F	IP54/F	IP54/F	IP54/F	IP54/F	IP54/F	IP54/F	IP54/F	IP54/F	IP54/F	IP54/F
Транспортные габариты и вес	На шасси																					
Длина, мм	3712	3712	3770	3712	4232	4232	4232	4232	4232	4232	4232	4550	5260	5260	5260	5260	5260	5200	5200	5200	5200	5200
Ширина, мм	1600	1600	1600	1600	1950	1950	1950	1950	1950	1950	1950	1770	1800	1800	1800	1800	1800	2116	2116	2116	2116	2116
Высота, мм	1745	1745	1680	1745	2170	2170	2170	2170	2170	2170	2170	2230	2590	2590	2590	2590	2590	2495	2495	2495	2495	2495
Вес, кг	1540	1540	1590	1640	2590	2590	2590	2590	2590	2590	2590	3460	4500	4500	4500	4600	4600	4000	4000	4100	4100	4600

Описание кода модели компрессора

XX-XX-X XXbar/XXm3

